

ПРОФИЛИ СТАЛЬНЫЕ ГОРЯЧЕКАТАНЫЕ  
 ПЕРИОДИЧЕСКИЕ ПРОДОЛЬНОЙ ПРОКАТКИ  
 ДЛЯ ПЕРЕДНЕЙ ОСИ АВТОБУСОВ ПАЗ-672 и ПАЗ-3205

ГОСТ  
 8319.4—75

Сортамент

Hot-rolled steel periodical lengthwise-rolled sections  
 for front axle of ПАЗ-672 and ПАЗ-3205 bus. Dimensions

ОКП 09 3001

Постановлением Государственного комитета стандартов Совета Министров СССР от 29 декабря 1975 г. № 4063 дата введения установлена

01.01.77

Ограничение срока действия снято Постановлением Госстандарта от 20.05.91 № 709

1. Настоящий стандарт распространяется на стальной горячекатаный периодический профиль для передней оси автобуса ПАЗ-672 с последующей горячей обработкой давлением

2. Профиль изготавливают в соответствии с требованиями ГОСТ 8319.0-75 и настоящего стандарта.

3. Размеры и предельные отклонения по ним, смещение контуров, число периодов и масса одного периода должны соответствовать на чертеже и в таблице.

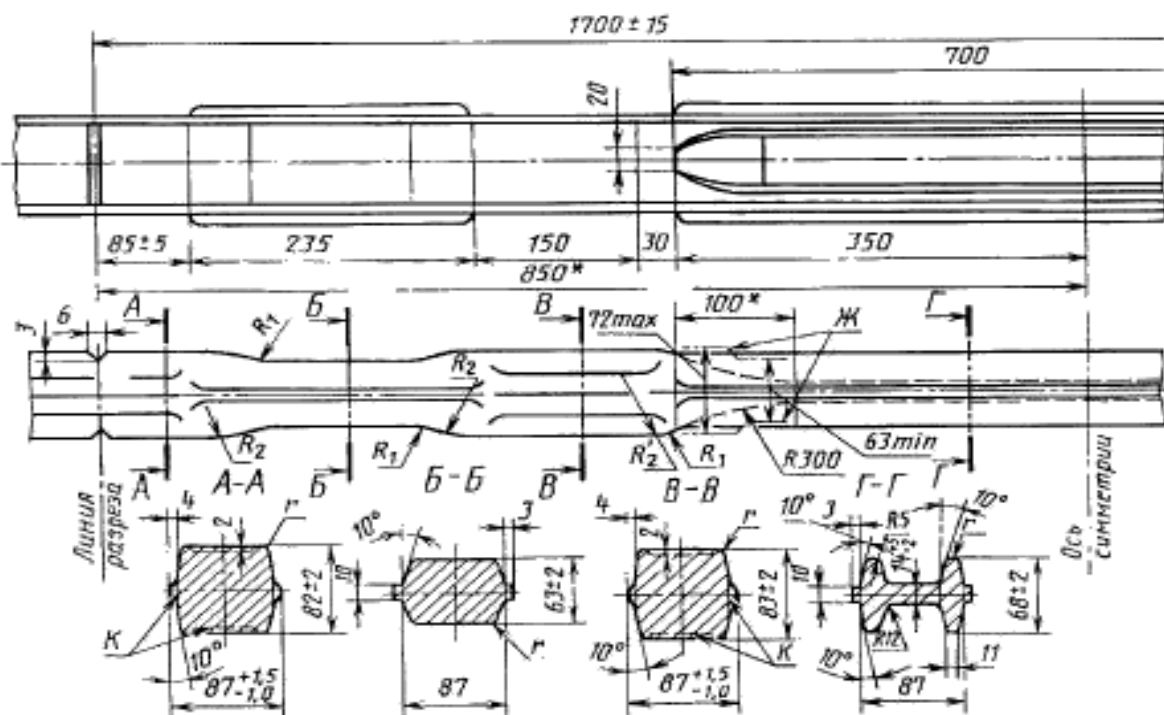

\* Размеры для справок.

Издание официальное

Перепечатка воспрещена

Издание с Изменением № 1, утвержденным в декабре 1986 г. (ИУС 3-87).

## С. 2 ГОСТ 8319.4—75

$R_1$	$R_2$	Смещение контура, мм		Число периодов, шт.	Масса одного периода, кг
		продольное	поперечное		
мм		не более			
150—200	50—75	10	1,5	4	66,0

Пример условного обозначения профиля для передней оси автобуса ПАЗ-672 из стали марки 35Х:

Профиль для автооси ПАЗ-672  $\frac{\text{ГОСТ 8319.4—75}}{35\text{Х ГОСТ 8319.0—75}}$

(Измененная редакция, Изм. № 1).

4. Допускается выполнение сечений по контуру *К*.
5. Допускается выполнение профиля по контуру *Ж*.
6. Заусенцы на торцах профиля не допускаются.